

FAVORIT V - CNC

Système de découpe portable
Rapide et facile à utiliser, partout



Machine CNC portable, découpe plasma et oxycoupage

Vos avantages avec FAVORIT V - CNC :

- Facile à transporter (faible poids)
- Configuration facile
- Positionnement manuel rapide
- Stabilité et précision exceptionnelles. Reproductibilité élevée grâce au guidage linéaire précis
- Entraînement haute performance
- Contrôle de la hauteur de torche par détection de l'arc avec détermination automatique de hauteur initiale
- Capteur de collision
- Protection contre la chaleur
- Utilisation polyvalente
- Pour la découpe plasma et l'oxycoupage

Données techniques :

- Tension : 230V / 120V, 50/60 Hz, 180 W, 0,5 A
- Zons de coupe max : 3 000 x 1 500 mm
- Vitesse de coupe max : 3 000 mm/min
- Epais. de coupe (oxy) : max 100 mm
- Epais. de coupe (plasma) : max 35 mm
- Poids total : ~ 200 kg

Composants de la machine :

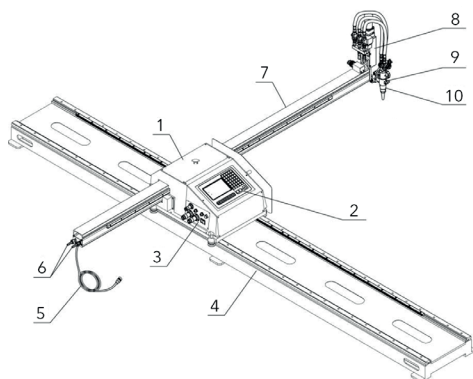

- 1 Unité principale
- 2 Commande CNC
- 3 Connexions (communication source plasma, contrôle hauteur torche etc.)
- 4 Guides longitudinaux
- 5 Connexion contrôle de hauteur
- 6 Connexion gaz
- 7 Guides transversaux
- 8 Contrôle de hauteur de torche
- 9 Support de torche
- 10 Torche plasma ou oxycoupage

Commande CNC :

- Prise en main rapide, utilisation facile
- Affichage en couleur
- Formes standard pour des séquences de processus rapides intégrées
- Compensation automatique de la saignée
- Port USB pour un chargement facile des programmes de coupe



Contactez-nous pour plus d'informations :

CUTTING
WELDING

SINCE 1898



WELDING
COMPANY
SINCE 1971

Welding Company NV Belgium | Welding Company NV Nederland BV
Brandekensweg 6 - 2627 Schelle | Ambachtsweg 2 - 4128LC Lexmond
+32 (0)3 880 81 80 | +31 (0)347 745 008
info@weldingcompany.be | info@weldingcompany.nl

